

KITCHEN SCALE

580233



You should read this user manual carefully before using the appliance.

Bevor Sie das Gerät in Betrieb nehmen, sollten Sie diese Gebrauchsanweisung aufmerksam lesen.

Alvorens de apparaat in gebruik te nemen dient u deze gebruiksaanwijzing aandachtig te lezen.

Przed uruchomieniem urządzenia należy koniecznie dokładnie przeczytać niniejszą instrukcję obsługi.

Lisez attentivement ce mode d'emploi avant d'utiliser l'appareil.

Prima di utilizzare l'apparecchio in funzione leggere attentamente le istruzioni per l'uso.

Citiți cu atenție prezentul manual de utilizare înainte de folosirea aparatului.

Внимательно прочитайте руководство пользователя перед использованием прибора.

Πρέπει να διαβάσετε αυτές τις οδηγίες χρήσης προεκτικά πριν χρησιμοποιήσετε τη συσκευή.

Cher client,

Merci d'avoir acheté cet appareil HENDI. Lisez attentivement ce manuel, en accordant une attention particulière aux règles de sécurité décrites ci-dessous, avant d'installer et d'utiliser cet appareil pour la première fois.

Règlement sur la sécurité

- Une utilisation de l'appareil incorrecte ou inappropriée peut endommager sérieusement l'appareil.
- Cette balance peut être utilisée uniquement aux fins pour lesquelles elle a été conçue. Le fabricant décline toute responsabilité pour des dommages résultant d'une utilisation incorrecte et mauvaise.
- Tenir la balance éloignée de l'eau et de tout autre liquide. Si l'appareil tombe dans l'eau accidentellement, le faire vérifier par un technicien agréé.
- Ne jamais essayer d'ouvrir vous-même le boîtier de la balance.
- Ne pas insérer d'objets dans le boîtier de la balance.
- Ne pas utiliser la balance si elle est tombée ou si elle est endommagée. La faire vérifier et réparer, si nécessaire, par une entreprise de réparation agréée.
- Ne pas immerger la balance dans l'eau ni la nettoyer à l'eau.
- Toujours placer l'objet à peser au centre de la plateforme.
- Utiliser l'appareil sur une surface plane, stable, propre, thermorésistante et sèche.
- **ATTENTION** : Insérer les piles (non fournies) correctement en faisant correspondre les polarités (+) et (-) apparaissant sur les piles avec celles du compartiment des piles.
- Retirer les piles si vous n'utilisez pas la balance pendant une longue période.

Utilisation prévue

- L'appareil est prévu uniquement pour la pesée d'aliments par des professionnels.
- L'utilisateur sera seul responsable de l'utilisation inappropriée de l'appareil.
- L'utilisation de l'appareil à toute autre fin sera considérée comme une mauvaise utilisation de l'appareil.

Fonctions des pièces principales

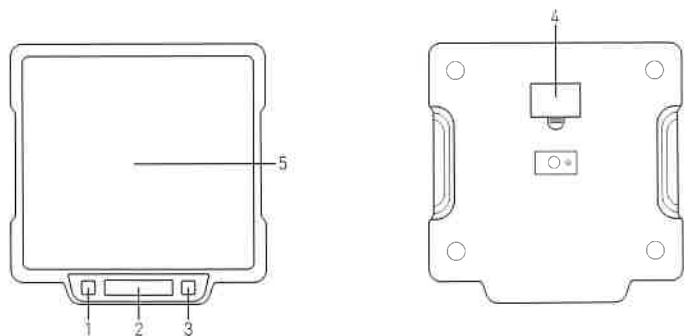

1. Bouton **TARE** : Appuyer sur ce bouton pour remettre l'affichage à zéro ou soustraire le poids du récipient.
2. Affiche LED : Affiche le poids de l'objet.
3. Bouton **ON / OFF** : Appuyer sur ce bouton pour allumer l'appareil, appuyer à nouveau pour l'éteindre.
4. Compartiment des piles : Ouvrir le couvercle pour insérer les trois piles « AAA » (non fournies).
5. Plateforme de pesée : Pour placer l'objet à peser.

Préparation avant la première utilisation

- Retirer la totalité de l'emballage et le film de protection (le cas échéant).
- Conservez l'emballage si vous avez l'intention de stocker votre appareil à l'avenir.
- S'assurer que l'appareil n'est pas endommagé. En cas de dommages, contacter immédiatement le fournisseur et NE PAS utiliser l'appareil.
- Nettoyer la plateforme de pesée (5) à l'aide d'un chiffon légèrement humidifié.
- Cette balance fonctionne sur piles. Insérer 3 piles de 1,5 V (Type : AAA, non fournies) dans le compartiment des piles (4) qui se situe dans le bas de la balance. (Voir ==> Insérer les piles)
- Appuyer sur le bouton « ON / OFF » (3). La balance est désormais prête à être utilisée.

Insérer les piles

- Ouvrir le couvercle du compartiment des piles dans le bas de l'appareil.
- Insérer 3 piles de 1,5 V (Type : AAA, non fournies) en faisant correspondre les polarités (+) et (-) apparaissant sur les piles et dans le compartiment des piles (4).
- Fermer le couvercle du compartiment. L'affichage LED (2) affiche d'abord ce qui suit :

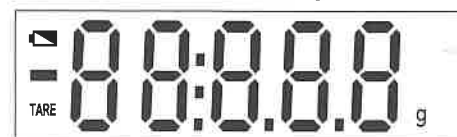

- Après quelques secondes, l'affichage LED (2) affiche ce qui suit :



Remarque: Lorsque le symbole apparaît sur l'affichage LED (2), les piles sont presque vides. Vous devriez les remplacer par de nouvelles piles. Veuillez remplacer les 3 piles en même temps. **NE**

PAS mélanger les piles neuves et usagées. **NE PAS** éliminer les piles usagées avec les déchets ménagers. Veuillez suivre les ordonnances locales et les instructions de recyclage.

Utilisation

(A). Mode de pesée

- Placer l'appareil sur une surface plane, stable, propre, thermorésistante et sèche.
- Appuyer sur le bouton ON / OFF (3) pour allumer l'appareil en mode Prêt.
- **NE PAS** mettre d'objets sur la plateforme de pesée (5) avant d'allumer la balance.
- Ensuite, placer l'objet que vous souhaitez peser sur la plateforme de pesée (5).

[B]. Mesurer avec une fonction TARE

• Cette fonction TARE permet à l'utilisateur de peser successivement différents objets sans devoir retirer l'objet précédent de la plateforme de pesée (5). Par ex, retirer le poids du récipient comme ci-dessous.

1. Lorsque l'appareil est éteint, appuyer sur le bouton ON / OFF (3) pour passer au mode de pesée. Vous pouvez commencer la pesée lorsque « 0 » apparaît sur l'affichage LED (2).



2. Placer le premier objet sur la balance pour la pesée, puis l'affichage LED (2) indiquera le poids de ce premier objet. (par ex. le bol pèse 155 g)



3. Appuyer sur le bouton TARE (1) pour remettre l'affichage à zéro. Puis, l'icône «TARE» apparaîtra sur l'affichage LED (2).



4. Mettre maintenant un autre objet sur la balance. L'affichage LED (2) indiquera le poids du nouvel objet ajouté. (par ex. la farine pèse 85 g)

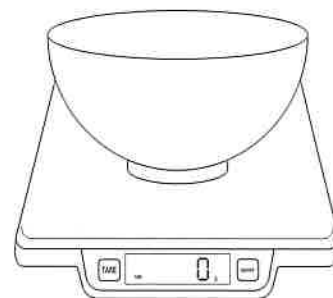

5. Si vous retirez l'élément ajouté sur la balance, l'affichage LED indiquera à nouveau zéro. Mais si vous retirez tous les éléments de la balance, l'affichage LED indiquera une valeur négative signalée par un signe moins.

6. Lorsqu'il indique la valeur négative, appuyer à nouveau sur le bouton TARE pour le remettre à zéro.

7. La balance s'éteindra automatiquement après environ 1 minute si elle ne sert pas. Ou vous pouvez maintenir enfoncé le bouton ON/OFF pour éteindre la balance.

Remarque: Si la balance est surchargée, "EEEE" sur l'affichage.

Arrêt automatique

La balance est conçue avec une fonction d'arrêt automatique pour une meilleure efficacité énergétique. Si la même indication est affichée pendant

plus de 1 min, elle s'éteindra alors automatiquement.

Nettoyage et entretien

- Attention : Ne jamais immerger la balance dans l'eau ou tout autre liquide.
- Nettoyer l'extérieur de l'appareil à l'aide d'un chiffon légèrement humide (eau additionnée d'un détergent doux).

- Ne jamais utiliser d'agents de nettoyage agressifs ni d'abrasifs. Ne pas utiliser d'objets acérés ou pointus. Ne pas utiliser d'essence ni de solvants ! Ne pas utiliser de matériaux abrasifs.

Spécifications techniques

Modèle : 580233
Source d'alimentation : 3 piles AAA de 1,5 V (non fournies)

Plage de mesure : 2g - 15.000g
Graduation : +/- 1g
Dimensions : 266 x 269 x (H) 34 mm

Garantie

Tout vice ou toute défaillance entraînant un dysfonctionnement de l'appareil qui se déclare dans les 12 mois suivant la date de l'achat sera éliminé à titre gratuit ou l'appareil sera remplacé par un appareil nouveau si le premier a été dûment exploité et entretenu conformément aux termes de la notice d'exploitation et s'il n'a pas été indûment exploité ou de manière non conforme à sa destination. La présente stipulation ne porte pas de préjudice aux autres droits de l'utilisateur prévus par les dispositions légales. Dans le cas où l'appareil est donné à la réparation ou doit être remplacé

dans le cadre de la garantie, il y a lieu de spécifier le lieu et la date de l'achat de l'appareil et produire un justificatif nécessaire (par ex. facture ou ticket de caisse).

Conformément à notre politique d'amélioration permanente de nos produits, nous nous réservons le droit d'introduire sans avertissement préalable des modifications à l'appareil, à l'emballage et aux caractéristiques techniques précisées dans la documentation.

Élimination et protection de l'environnement

En cas de retrait du produit de l'exploitation l'appareil ne peut pas être jeté avec d'autres déchets ménagers. L'utilisateur est responsable de la remise de l'équipement au point de collecte approprié pour l'équipement usagé. Le non-respect des dispositions ci-dessus peut entraîner les pénalités conformément à la réglementation applicable en matière d'élimination des déchets. La collecte sélective et le recyclage des équipements usagés contribuent à la conservation des ressources natu-

relles et assurent un recyclage sans danger pour la santé et l'environnement.

Pour plus d'informations sur les endroits de collecte des équipements usagés pour le recyclage, contactez la société de collecte des déchets locale. Le producteur et l'importateur ne sont pas responsables du recyclage et du traitement des déchets d'une manière respectueuse de l'environnement directement et dans le système public.

FR

