

MANUEL D'UTILISATION ET D'ENTRETIEN



IMPORTANT : documents inclus dans ce manuel et à conserver :

- **DECLARATION « CE » DE CONFORMITE**
- **CERTIFICAT DE GARANTIE**

VERSION ORIGINALE



Coffee grinders - Fruit juicers - Mixers - Blenders - Drinks dispensers - Planetary mixers
Cheese graters - Ice crushers - Miners - Vegetable slicers – Dough mixer
Moulins à café - Presse-fruits - Mixers - Blenders - Distributeurs de boissons - Batteurs
mélangeurs - Pétrin - Râpes à fromage - Broyeurs à glaçons - Hache-viande - Coupe-légumes

MODELES DEPOSES FRANCE ET INTERNATIONAL
INTERNATIONALLY PATENTED MODELS





SOMMAIRE

DECLARATION "CE" DE CONFORMITE.....	3
REGLES DE SECURITES.....	4
PRECONISATIONS DU CONSTRUCTEUR :.....	4
CONTRE INDICATIONS :.....	4
BRANCHEMENT ELECTRIQUE :.....	5
1ere MISE EN ROUTE.....	5
Cette première mise en route sera faite pour vérifier que toutes les pièces intérieures sont effectivement présentes et pour procéder au nettoyage de l'appareil avant utilisation. Elle permettra de vérifier que la mise sous tension de l'appareil se fait correctement sans toutefois vérifier le fonctionnement complet de l'appareil.	5
RECYCLAGE DU PRODUIT EN FIN DE VIE	6
VOTRE COMPACTEUR N°61	7
UTILISATION DE L'APPAREIL	7
MISE EN ROUTE :.....	7
1) Marche normale :	7
2) Fin de pressage bac plein :	8
3) Défauts au départ ou en cours de cycle :	8
NETTOYAGE :.....	8
MAINTENANCE	9
Changement du filtre à charbon.....	9
Changement du fluide hydraulique.....	9
Pièces Détachées	9
AIDE AU DEPANNAGE.....	10
L'appareil ne démarre pas :.....	10
L'appareil s'arrête suite à une surcharge :.....	10
Le système de pressage ne fonctionne pas :	10
Défauts mécaniques majeurs :	10
CARACTERISTIQUES TECHNIQUES DE L'APPAREIL.....	11
SCHEMAS ELECTRIQUES	13
FIGURES	15
CERTIFICAT DE GARANTIE	18
PLAQUE SIGNALÉTIQUE DE L'APPAREIL.....	18



DECLARATION "CE" DE CONFORMITE

LE FABRICANT :

SANTOS SAS - 140-150, Av. Roger SALENGRO 69120 VAULX-EN-VELIN (LYON)
FRANCE

DECLARE QUE LA MACHINE DESIGNEE SUR LA PLAQUE SIGNALETIQUE
APPOSEE :

- SOUS L'APPAREIL,
- SUR LE CERTIFICAT DE GARANTIE SITUE EN DERNIERE PAGE DE CE
MANUEL,

EST CONFORME AUX DISPOSITIONS DE LA DIRECTIVE "machines" MODIFIEE
(Directive 98/37/CEI)
ET AUX LEGISLATIONS NATIONALES LA TRANSPOSANT.

EST EGALEMENT CONFORME AUX DISPOSITIONS DES DIRECTIVES
EUROPEENNES SUIVANTES :

- N° 73/23 du 19/02/73 (Directive basse tension)
- N° 89/336 (Directive CEM)
- N° 2002/95/CE (Directive RoHS)
- N° 2002/96/CE (Directive DEEE)

La machine est conforme aux dispositions des normes européennes harmonisées
suivantes :

- NF EN ISO 12100 -1 et 2 :2004 : Sécurités des Machines - Principes généraux de
conception
- NF EN 60204-1 : 2006 : Sécurités des machines - Équipement électrique des
machines -Règles générales
- NF EN 60335-1 : 2003 Sécurité des appareils électrodomestiques et analogues

FAIT A VAULX-EN-VELIN LE : **01/05/07**

TITRE DU SIGNATAIRE : **PRÉSIDENT DIRECTEUR GÉNÉRAL**

NOM DU SIGNATAIRE : **JACQUES FOUQUET**

SIGNATURE

REGLES DE SECURITES

Lors de l'utilisation, de l'entretien ou de la mise au rebut de l'appareil, toujours veiller à bien respecter les précautions élémentaires suivantes.

Lire la totalité de la notice explicative

Note : Pour faciliter la compréhension des paragraphes suivants, veuillez vous reporter aux figures situées en fin de manuel (p15)

PRECONISATIONS DU CONSTRUCTEUR :



1. Le poste de l'opérateur se situe face au panneau de commande de la machine.
2. Il est interdit de pousser les déchets avec les pieds ou avec les mains à l'intérieur de la machine.
3. Utiliser le compacteur en accord avec la législation sur les déchets dans les pays d'utilisation. Le compacteur vise à inciter au tri des déchets dans un but environnemental
4. L'arrêt d'urgence coup de poing doit rester accessible à tout moment.
5. Avant chaque mise en route, les capots et la porte avant doivent être fermés et le bac mis en place à l'intérieur de la machine.
6. Ne pas laisser fonctionner la machine seule sans surveillance.
7. En cas d'urgence, utiliser l'arrêt d'urgence coup de poing situé en façade du panneau de commande.
8. N'utiliser que l'huile hydraulique biodégradable préconisée par SANTOS.

CONTRE INDICATIONS :



1. Ne pas utiliser cet appareil pour presser des déchets autres que des déchets secs et non organiques du type de ceux destinés aux poubelles de recyclage.
2. Ne pas utiliser cet appareil pour presser des déchets types aérosol, bouteilles de gaz sous pression, briquets avec réserve de gaz sous pression ou liquide sous peine de risques de déflagrations.
3. Ne pas utiliser cet appareil pour presser des déchets en verre de types bouteilles, bocaux sous peine de coupures pour les utilisateurs.
4. Ne pas utiliser cet appareil pour presser des produits trop longs restant en appui sur les parties du conduit d'introduction après la fermeture de la porte avant, sous peine de détériorer gravement la zone d'introduction et la porte avant. Il faut toujours s'assurer que les déchets sont bien positionnés dans la zone active du piston de pressage.

5. Les nettoyages intérieur et extérieur au jet sous pression et à la vapeur ne sont pas autorisés et en particulier toute la partie tableau de bord et de commande.
6. Le nettoyage intérieur et extérieur ne pourra être effectué qu'avec un jet d'eau froide ou chaude
7. Pour des raisons de protection contre les risques d'électrocution, toute immersion complète ou partielle de la machine dans l'eau ou dans tout autre liquide est strictement interdite.
8. Débrancher l'appareil avant toute intervention sur celui-ci : nettoyage, entretien, maintenance.
9. Il est interdit d'utiliser des pièces de rechange autres que celles d'origine certifiées SANTOS.

BRANCHEMENT ELECTRIQUE :

- L'alimentation électrique de l'appareil est disponible en 2 voltages monophasés :
 - 110-120 V 50/60 Hz : modèle #61V1
 - 220-240 V 50/60 Hz : modèle #61

Protection de ligne : l'appareil doit être branché sur une prise de courant standard 2 pôles + terre. L'installation doit être équipée d'un disjoncteur différentiel et d'un fusible calibré à 10A. **La mise à la terre de l'appareil est obligatoire.**

ATTENTION :



- Avant de brancher l'appareil, vérifier la concordance entre la tension du réseau électrique et celle de votre appareil. Sa valeur est indiquée :
 - soit sur la plaque signalétique située sur la face arrière de l'appareil.
 - soit sur la plaque signalétique apposée sur la dernière page de ce manuel.
- Si le câble d'alimentation est endommagé, il doit être remplacé par un ensemble spécial disponible auprès d'un revendeur agréé SANTOS ou auprès de la Société SANTOS.

ATTENTION : Vérifier que l'interrupteur mise sous tension (6) est en **position non appuyée** avant de brancher la prise du cordon d'alimentation sur la prise de votre alimentation secteur (Fig. B).



1ere MISE EN ROUTE

Cette première mise en route sera faite pour vérifier que toutes les pièces intérieures sont effectivement présentes et pour procéder au nettoyage de l'appareil avant utilisation. Elle permettra de vérifier que la mise sous tension de l'appareil se fait correctement sans toutefois vérifier le fonctionnement complet de l'appareil.

Ne pas brancher la machine sur le secteur, ouvrir la porte avant, vérifier la bonne tenue

de la porte ouverte en position stable pour le chargement. Dans cette position, vérifier que la goulotte d'introduction, l'intérieur de la porte avant, les déflecteurs inférieur et supérieur forment bien le système d'introduction des déchets, vers la zone active du presseur dans le bac à déchets.

Vérifier que le déplacement vertical du déflecteur inférieur et de la goulotte se fait correctement. Ce déplacement permet de sortir le bac à déchets dans le cas de déchets à forte rémanence comme par exemple les cartons.

Ouvrir complètement à l'horizontale la porte avant et vérifier que le bac à déchets sort et rentre correctement dans la machine et vérifier qu'il possède bien son aimant de détection de présence fixé sur le côté droit de la poignée.

Nettoyer correctement les pièces manipulables et celles en contact avec les déchets (Fig. C) : l'intérieur de la porte avant, la goulotte d'introduction, les déflecteurs inférieur et supérieur, le bac à déchets et la partie intérieure du compacteur si nécessaire. Laver toutes ces pièces avec un produit de nettoyage spécial tôle inox. Rincer à l'eau claire après nettoyage.

Après nettoyage et remise en place du bac à déchets, fermer la porte avant et brancher la prise secteur. Appuyer sur le bouton mise sous tension qui doit s'allumer ainsi que le voyant vert.

Il se peut que le voyant vert ne soit pas allumé, mais que le voyant orange soit éclairé ou clignotant. Dans ce cas, il faut vous reporter à la rubrique utilisation de votre appareil (p7).

RECYCLAGE DU PRODUIT EN FIN DE VIE

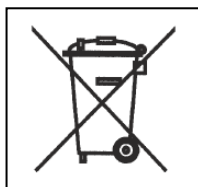

Cet appareil est marqué du symbole du tri sélectif relatif aux déchets d'équipements électriques et électroniques. Cela signifie que ce produit doit être pris en charge par un système de collecte sélectif conformément à la directive 2002/96/CE (DEEE) – partie Appareils Professionnels – afin de pouvoir être soit recyclé, soit démantelé, pour réduire tout impact sur l'environnement.

Pour plus d'informations, vous pouvez contacter votre revendeur ou la Société SANTOS.

Pour l'élimination ou le recyclage des composants de l'appareil, veuillez vous adresser à une société spécialisée ou contactez la société SANTOS

Les produits électroniques n'ayant pas fait l'objet d'un tri sélectif sont potentiellement dangereux pour l'environnement.

Les matériaux d'emballage doivent être éliminés ou recyclés conformément à la réglementation en vigueur.



VOTRE COMPACTEUR N°61

- Le compacteur N°61 est principalement dédié aux hôtels, restaurants, bars, cafés, collectivités...
- L'appareil N°61 est constitué pour l'essentiel d'un châssis avec habillage en tôle inox.
- Extérieurement, l'appareil est constitué dans sa partie avant : d'un tableau de bord de commande, de signalisation en partie supérieure et d'une porte amovible en partie inférieure. Dans sa partie arrière, l'appareil est constitué d'un panneau avec ventilateur et filtre à charbon actif pour supprimer les odeurs. Sur les cotés et le dessus, l'appareil est constitué de tôles d'habillage interdisant l'accès à toutes les parties actives de l'appareil.
- Lorsque la porte avant est ouverte jusqu'à une position stable, elle forme avec les parties internes de l'appareil un large conduit permettant l'introduction des déchets. Lorsque la porte est ouverte complètement à l'horizontale, elle permet de sortir et de rentrer le bac à déchets.
- L'appareil est destiné à presser tous les déchets non organiques et secs, rencontrés par les professionnels de l'hôtellerie, la restauration et la distribution de boissons.
- Suivant les types de déchets traités, le compacteur permet de réduire de façon importante le volume des déchets dans des rapports de 2 à 6 environ.

UTILISATION DE L'APPAREIL

MISE EN ROUTE :

Attention : Bien lire les contre indications en début de document (p4) pour ne pas traiter des déchets incompatibles avec l'appareil et qui pourraient avoir des conséquences sur la durée de vie de l'appareil et sur la sécurité des utilisateurs.

1) Marche normale :

1. Brancher la fiche du cordon secteur.
2. Mettre sous tension l'appareil en appuyant sur le bouton mise sous tension. Le bouton reste allumé et stable. Le ventilateur d'extraction des odeurs est actionné à la mise sous tension et le voyant vert est allumé.
3. Ouvrir la porte avant, soit à l'aide de la poignée, soit à l'aide de la pédale en partie basse pour une utilisation « mains libres » jusqu'à la position stable de chargement, le voyant vert s'éteint et le voyant orange s'allume.
4. Introduire les déchets dans le conduit d'introduction formé par l'intérieur de la porte avant, la goulotte d'introduction, le déflecteur inférieur et le déflecteur supérieur. La quantité de déchets introduite est fonction du type de déchets.
5. Fermer la porte avant, le voyant orange s'éteint et le voyant vert s'allume, l'appareil est prêt pour un départ cycle.
6. Appuyer sur le bouton départ cycle, le voyant vert clignote pendant toute la durée du cycle de pressage et de détection de niveau de remplissage.
7. En fin de cycle, le voyant vert est à nouveau allumé. La machine est prête pour un nouveau cycle de pressage.



2) Fin de pressage bac plein :

1. Lorsqu'en fin de cycle la détection du niveau de remplissage détecte que le bac est plein, le voyant rouge s'allume. Dans cette situation, tout appui sur le bouton de départ cycle sera sans aucun effet.
2. Couper la mise sous tension en appuyant sur le bouton mise sous tension.
3. Ouvrir complètement la porte avant à l'horizontale.
4. Sortir le bac à déchets, si besoin soulever le déflecteur inférieur avec la goulotte d'introduction, pour faciliter la sortie du bac dans le cas de déchets à forte reprise de volume après pressage (plastique ou carton).
5. Vider le bac plein et le nettoyer avant de le remettre en place à l'intérieur de l'appareil.
6. Fermer la porte avant.
7. Mettre sous tension l'appareil en appuyant sur le bouton mise sous tension. Le bouton reste allumé et stable. Le ventilateur d'extraction des odeurs est actionné à la mise sous tension et le voyant vert est allumé.
8. L'appareil est à nouveau prêt pour un chargement et pour un départ cycle.

3) Défauts au départ ou en cours de cycle :

1. Tous les défauts de fermeture de porte avant ou de panneau arrière sont signalés lorsque le voyant orange est allumé. Corriger le problème de la fermeture des portes permet à l'appareil de se retrouver en situation de départ cycle avec le voyant vert allumé, si le piston de pressage est bien calé en position haute.
2. Le défaut de calage du presseur en position haute est signalé par le voyant orange clignotant. Pour corriger ce problème, il faut appuyer sur le bouton départ cycle pour réaliser le calage du presseur en position haute. Pendant tout ce cycle, le voyant orange clignote. En fin de calage, le voyant vert est allumée si le bac n'est pas plein, l'appareil est prêt pour un nouveau cycle. Si le bac est plein, en fin de calage le voyant rouge sera allumé. Cette situation de mauvais calage du presseur peut-être provoquée, soit après un arrêt prolongé de l'appareil, soit après une ouverture de porte en cours de cycle normal de la machine.
3. Toute absence du bac à déchets est signalée lorsque le voyant orange est allumé. Corriger le problème de mise en place du bac à déchets permet à l'appareil de se retrouver en situation de départ cycle avec le voyant vert allumée.

L'appareil comporte sur la partie supérieure de la porte avant, deux plaques signalétiques : celle de gauche permettant de visualiser les contre indications et celle de droite permettant de résumer la signalétique des 3 voyants du tableau de bord.

NETTOYAGE :

IMPORTANT :

- Dans tous les cas, arrêter l'appareil et débrancher le cordon d'alimentation de l'appareil (7).

Il est conseillé de procéder au nettoyage de l'appareil aussitôt le travail terminé.

Le nettoyage sera plus facile si vous n'attendez pas que les déchets aient séchés dans la partie d'introduction, sur les parois de l'appareil ou dans le bac. Ce nettoyage sera fait avec un produit spécial utilisé pour le matériel en inox.

MAINTENANCE

Tous les défauts sont signalés sur le tableau de bord de la machine, comme nous les avons décrits dans la partie utilisation (p7) de l'appareil et aide au dépannage (10). L'éclairage du voyant orange indique soit un défaut de fermeture de la porte soit une absence du bac à déchets.

Le voyant orange clignotant signifie un défaut de positionnement du presseur en position haute.

Le voyant rouge clignotant signifie un défaut mécanique majeur de la machine. Cette situation peut être provoquée :

- par des déchets et dans ce cas les problèmes peuvent être résolus par l'utilisateur de l'appareil
- par un dysfonctionnement de la partie mécanique de l'appareil et peut nécessiter l'intervention d'un technicien ou d'un revendeur agréé SANTOS.

Changement du filtre à charbon

Le changement du filtre à charbon est préconisé 1 fois par an.

Le filtre (référence 61 260) disponible comme pièces détachées, est à commander à SANTOS ou auprès du revendeur agréé.

Pour remplacer le filtre : débrancher l'appareil, ôter les 4 vis (réf 61 264), la grille (réf 61 262), puis le filtre (réf 61260).

Remettre en place dans l'ordre inverse : le filtre neuf, la grille et les 4 vis après avoir procédé au changement du filtre à charbon.

Changement du fluide hydraulique

Le fluide hydraulique peut être changé tous les 5 ans. Pour cette opération faire appel à un revendeur agréé SANTOS. Pour ce changement, employer uniquement l'huile hydraulique biodégradable préconisée par la Société SANTOS.

Pièces Détachées



IMPORTANT : Il est interdit d'utiliser des pièces de rechanges autres que celles d'origine certifiée SANTOS

Pour **toute commande de pièces détachées** (voir références sur la vue éclatée en fin de manuel), préciser :

- **le type,**
- **le numéro de série de l'appareil**
- **les caractéristiques électriques (16)**

notés sur la plaque signalétique située sur la face arrière de l'appareil ou en dernière page de ce manuel.

AIDE AU DEPANNAGE

Identifier avec précision la cause de l'arrêt de l'appareil.

L'appareil ne démarre pas :

- Contrôler : l'alimentation secteur, l'état du cordon d'alimentation, si le bouton mise sous tension est appuyé et allumé.

L'appareil s'arrête suite à une surcharge :

- En cas de clignotement du voyant rouge, il faut envisager un contrôle de la machine pour détecter et résoudre le problème. Cette intervention peut être délicate et demander une intervention dans le système de pressage, il est alors conseillé de mettre la machine hors tension avant de procéder à toute intervention.

Le système de pressage ne fonctionne pas :

- Cette défaillance pouvant être d'ordre électrique, électronique ou hydraulique et mécanique, il est recommandé de faire appel à votre revendeur agréé SANTOS pour résoudre ce type de problème.

Défauts mécaniques majeurs :

- Lorsqu'en cours de cycle, une surcharge est détectée à la descente du presseur à un niveau supérieur à celui du niveau normal de remplissage, le voyant rouge clignote et continue de clignoter après la fin de cycle. Tout appui sur le bouton départ cycle sera sans aucun effet sur l'appareil. Il faut dans cette situation couper l'alimentation, en appuyant sur le bouton mise sous tension, puis ouvrir la porte avant et sortir le bac à déchets, pour détecter et remédier au défaut ayant provoqué cet incident. Dans cette situation, il peut s'agir de déchets trop volumineux, ou mal positionnés dans la zone d'introduction, dans ce cas il faut extraire le ou les déchets concernés et se remettre en situation de départ de cycle.
- Lorsqu'en cours de cycle une surcharge est détectée à la remontée du presseur à un niveau supérieur à celui du niveau normal de remplissage, le voyant rouge clignote et continue de clignoter après la fin de cycle. Tout appui sur le bouton départ cycle sera sans aucun effet sur l'appareil. Il faut dans cette situation couper l'alimentation, en appuyant sur le bouton mise sous tension, ouvrir la porte avant puis sortir le bac à déchets, pour détecter et remédier au défaut ayant provoqué cet incident. Ce défaut peut être provoqué par un coincement mécanique ou par un déchet provoquant le blocage mécanique du presseur, dans ce cas il faut extraire le ou les déchets concernés. Si le défaut persiste, il faut faire appel à un revendeur agréé SANTOS pour vérifier les parties mécaniques de la machine.
- Autres défauts :

En cas de fuites de fluide hydraulique, faire vérifier la machine par un vendeur agréé SANTOS.

Faire de même pour tout défaut mécanique anormal :

- **Apparent**, comme par exemple des tôles anormalement tordues ou déformées.

- **Non apparent**, comme par exemple des bruits anormaux pendant le pressage ou pendant les déplacements du système de pressage.

CARACTERISTIQUES TECHNIQUES DE L'APPAREIL

Modèle		N° 61	N° 61V1
Tension d'alimentation	(V)	220-240	100-120
Fréquence	(Hz)	50/60	50/60
Moteur :			
Puissance absorbée	(W)	280	260
Vitesse de la pompe :	(tr/mn)	1450 à 50Hz	1700 à 60Hz
Pression hydraulique	(bars)	160	140
Effort de pressage	DaN	1350	1200
Huile hydraulique biodégradable	(L)	0.75	0.75
Dimensions : Hauteur	(mm)	850	850
Largeur	(mm)	480	480
Profondeur	(mm)	660	660
Poids : Poids net	(kg)	120	120
Poids emballé	(kg)	140	140
Bruit : (1) L_{pA} incertitude $K_{pA} = 2.5dB$	(dBA)	65	65

(1) Niveau de bruit mesuré en pression acoustique appareil en charge selon la norme ISO 11201:1995 et ISO 4871:1996.

Appareil positionné les pieds en appui au sol. Microphone tourné vers l'appareil à 1.6m du sol et à 1m de l'appareil.

REP	Désignation
1	Bâti inox
2	Tableau de bord
3	Porte avant
4	Pédale porte avant
5	Goulotte introduction
6	Bouton mise sous tension
7	Départ cycle
8	Arrêt urgence
9	Voyant rouge
10	Voyant orange
11	Voyant vert
12	Plaque contre indications
13	Plaque signalétique des 3 voyants lumineux
14	Bac à déchets
15	Déфлекteur inférieur
16	Poignée porte avant
17	Bielle retenue de porte
18	Pieds d'appui
19	Déфлекteur supérieur
20	Panneau arrière
21	Ventilateur anti-odeurs
22	Filtre à charbon actif

SCHEMAS ELECTRIQUES

Modèles N°61 :
Schéma électrique 220-240V 50/60Hz

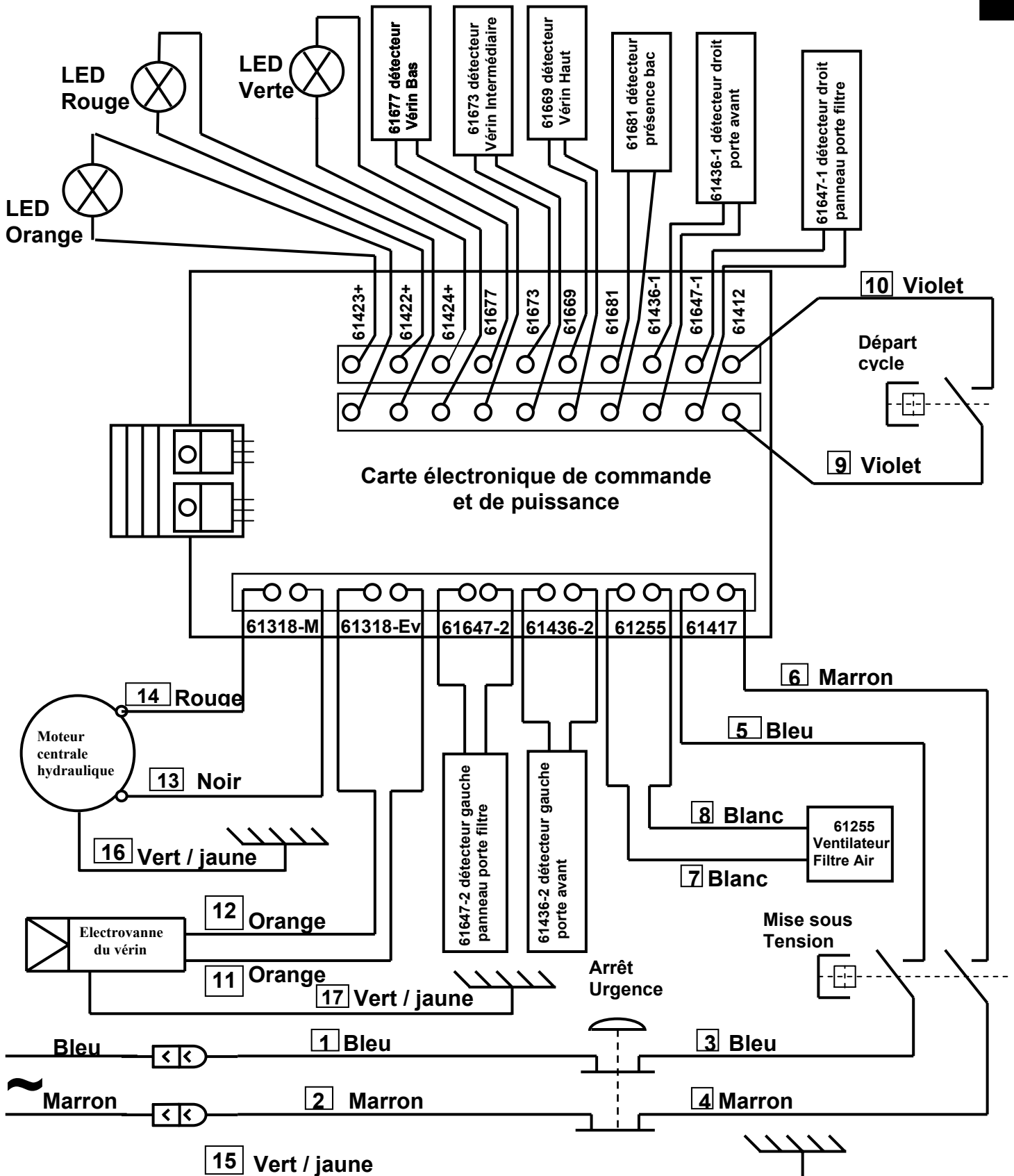

FIGURES

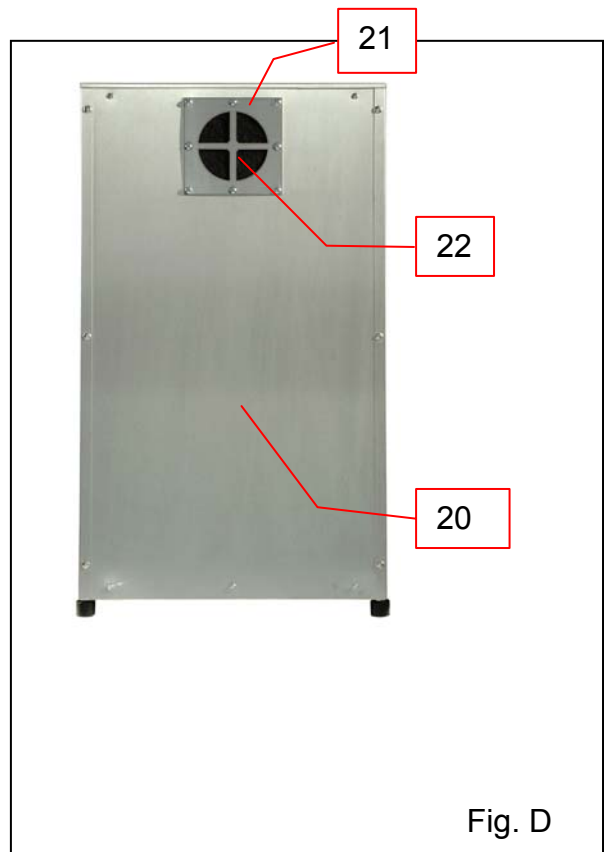
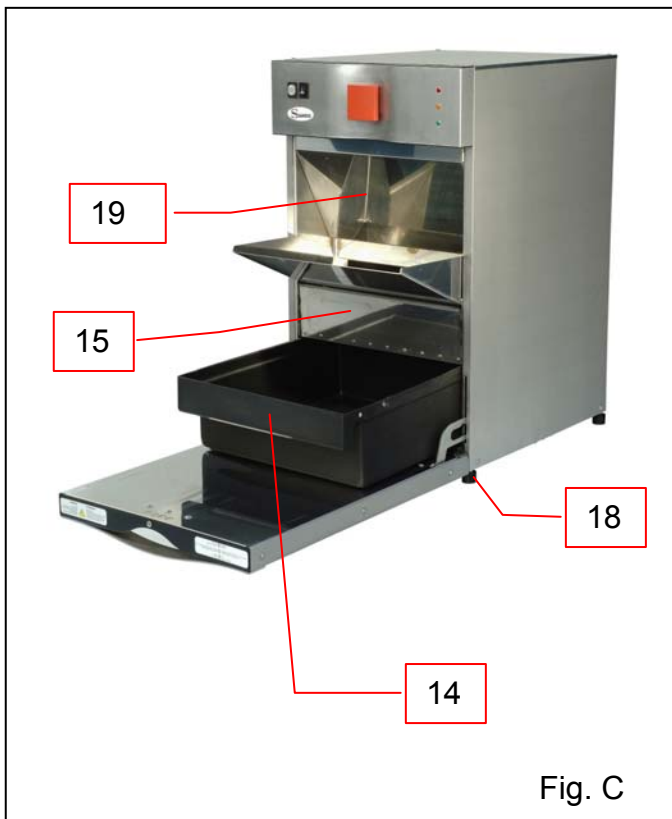
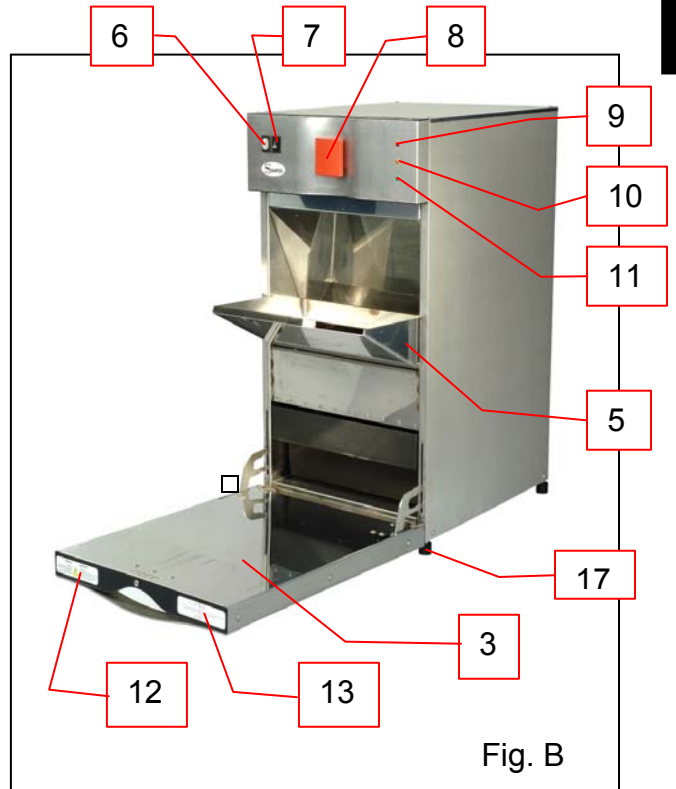
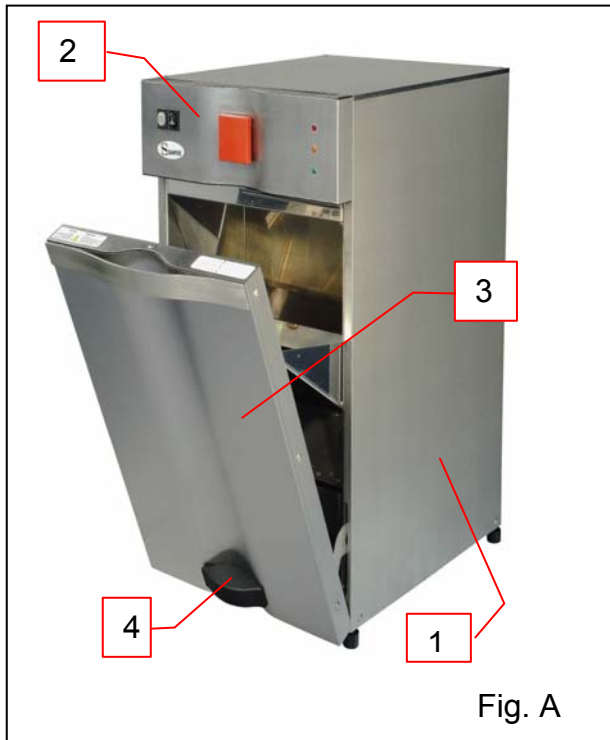

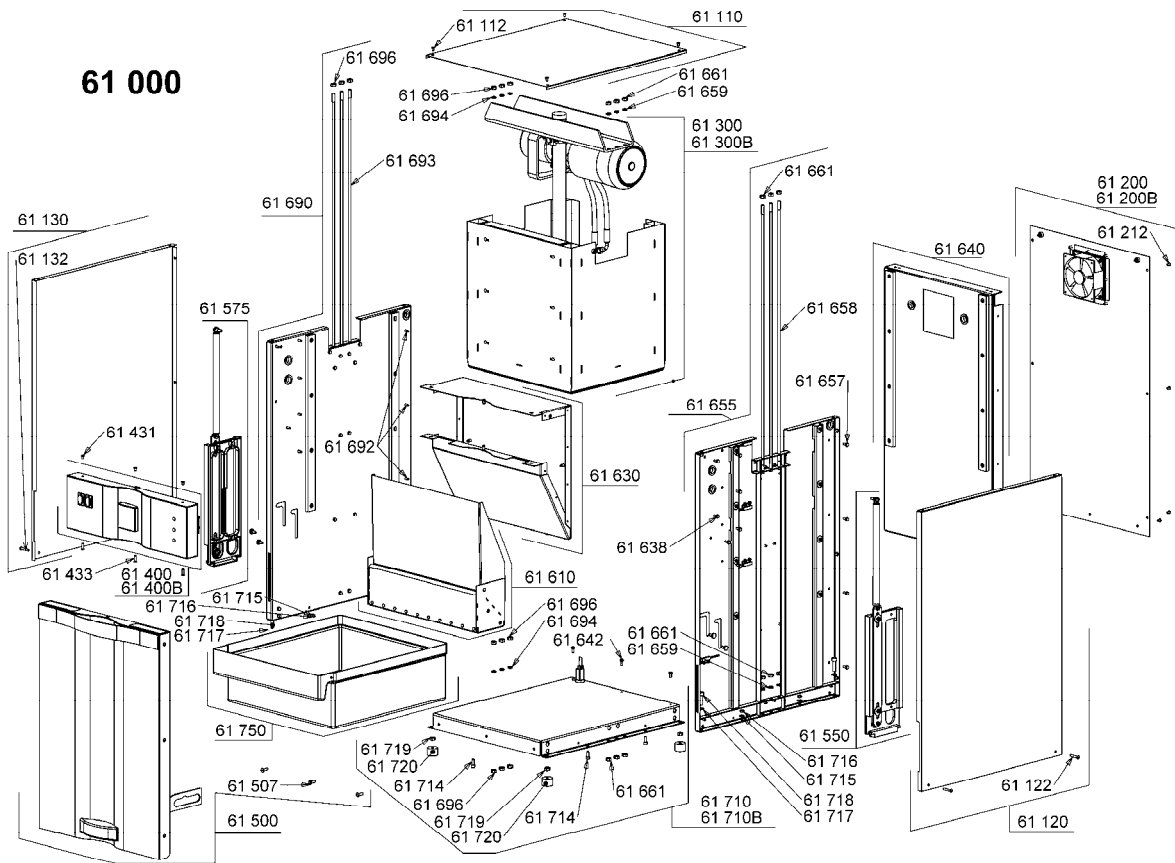

**61 400
61 400B**

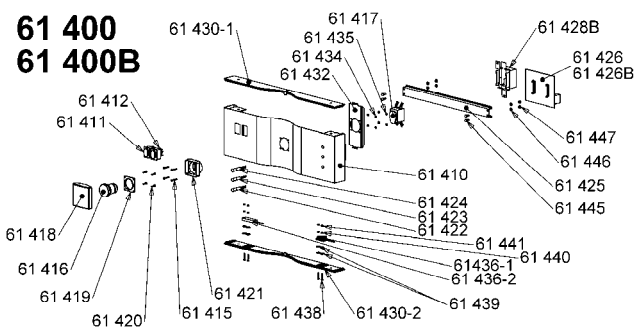

**61 200
61 200B**

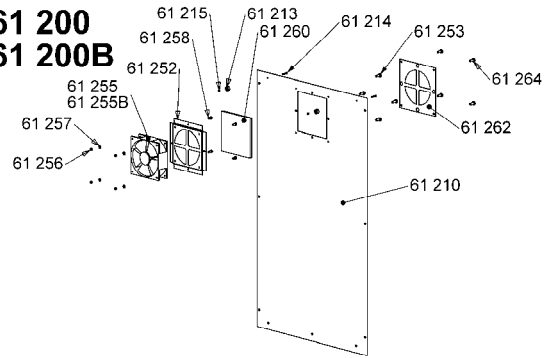

61 500

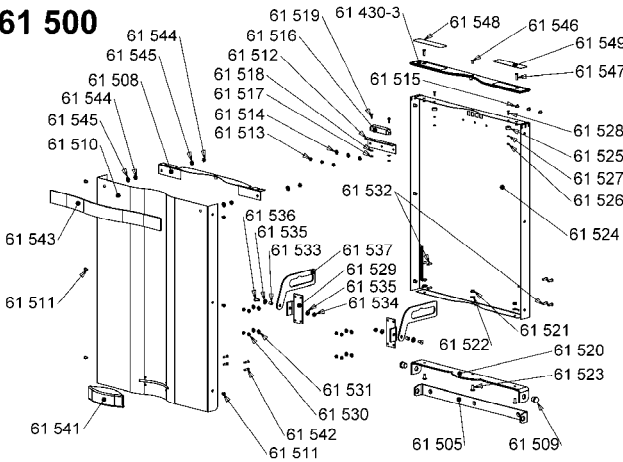

61 610

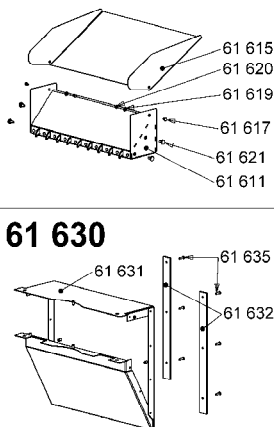

61 750

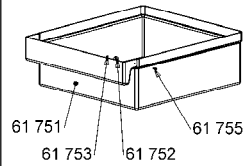

61 630

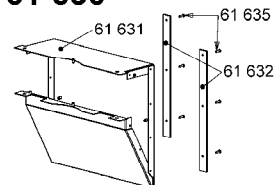

**61 710
61 710B**

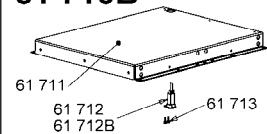

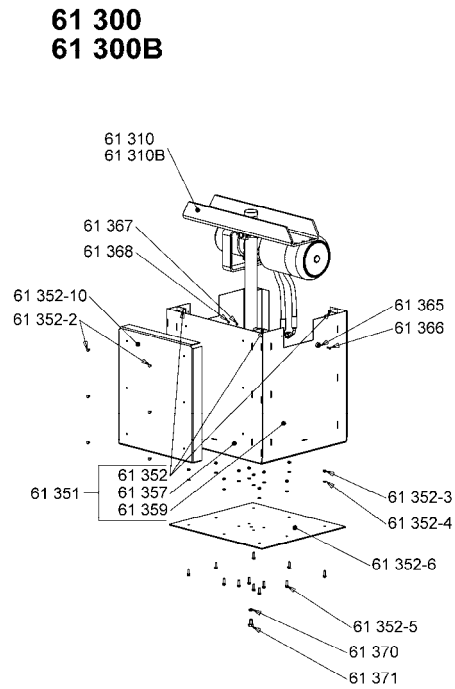
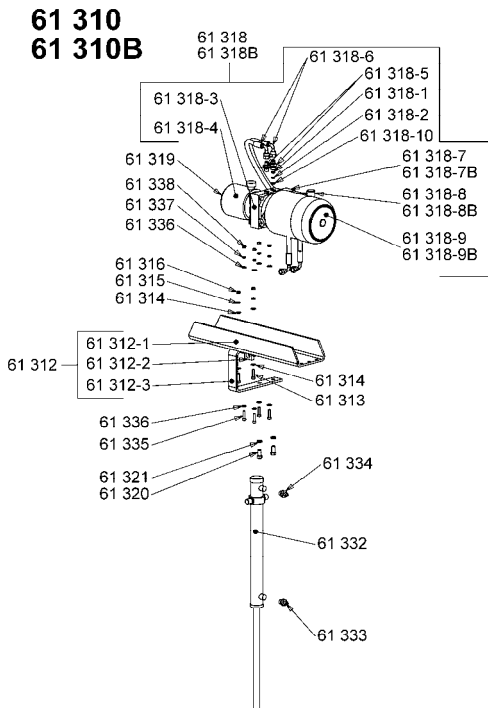
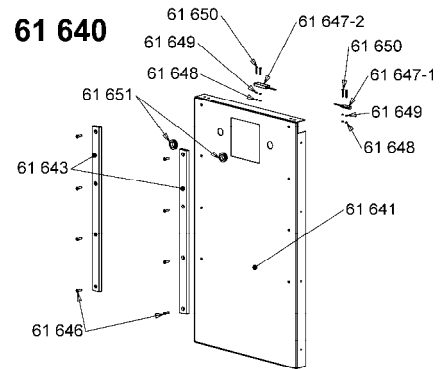
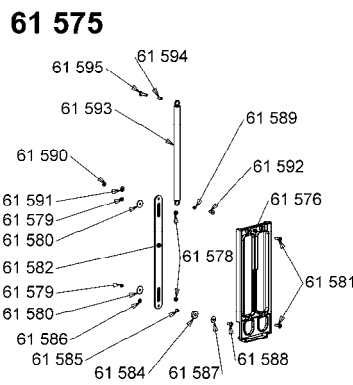
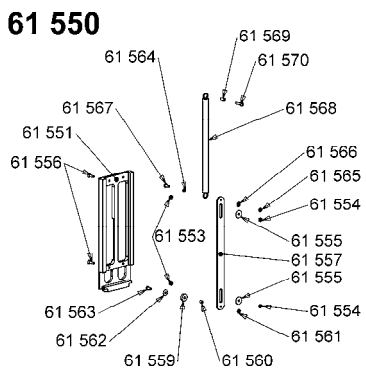
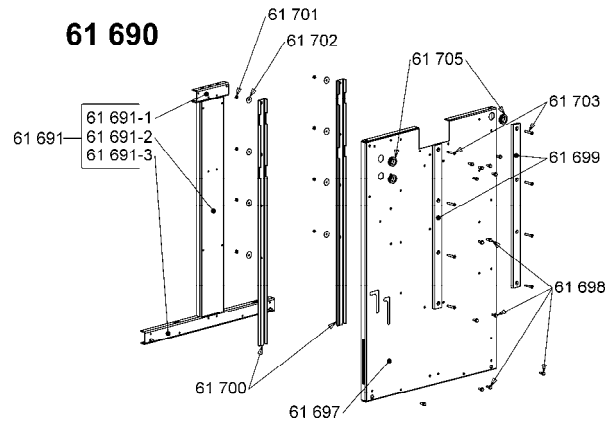
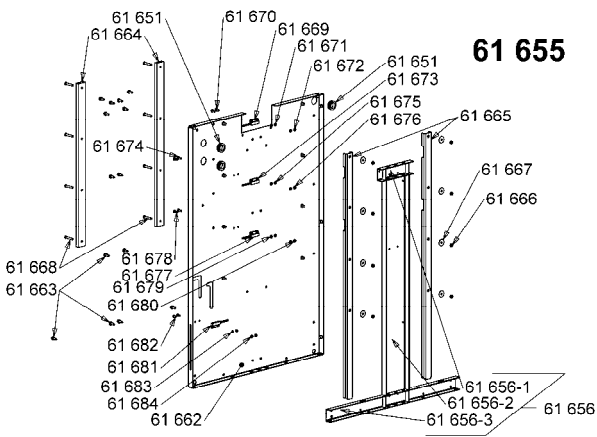



CERTIFICAT DE GARANTIE

GARANTIE

Cet appareil est garanti douze mois à partir de la date de fabrication figurant sur la plaque signalétique.

La garantie est strictement limitée au remplacement gratuit de toute pièce d'origine, par nous reconnue défectueuse à la suite d'un défaut ou d'un vice de construction et identifiée comme appartenant à l'appareil considéré.

Elle ne s'applique pas aux avaries résultant d'une installation ou d'une utilisation non conforme aux prescriptions accompagnant chaque appareil (manuel d'utilisation) ou dans le cas d'un manque évident d'entretien ou de non observation des règles élémentaires de sécurité électrique.

Tout remplacement de pièce sous garantie est effectué après renvoi de la pièce défectueuse en nos ateliers en port payé, accompagné d'une copie du présent certificat de garantie sur lequel figure le numéro de série de l'appareil.

Tout appareil est muni d'une plaque signalétique comportant un numéro de série identique à celui de ce certificat de garantie.

En cas d'avarie grave jugée réparable uniquement dans nos ateliers, et après accord de nos services, tout appareil sous garantie est expédié par le client en port payé. En cas de réparation d'appareil hors garantie, le transport aller-retour est à la charge du client. Les pièces et la main-d'œuvre sont facturées aux tarifs en vigueur (tarif pièces détachées - tarif horaire de main-d'œuvre). Toute réparation fait l'objet d'un devis préalable qui doit être validé avant réparation.

En cas de litige, les tribunaux du lieu du constructeur (Lyon) sont seuls compétents.

PLAQUE SIGNALÉTIQUE DE L'APPAREIL

